

TRI MO QBISS ONE

ROZWIĄZANIA SPECJALNE

SPIS TREŚCI

1.0 ELEMENTY FASADOWE [1]

- 1.1 Nowe możliwości architektoniczne / Qbiss One FB / Qbiss One BF [1]
- 1.2 ArtMe [3]
- 1.3 Elementy zaokrąglone [4]
 - 1.3.1 Poprzeczne [4]
 - 1.3.2 Wzdłużne [5]
- 1.4 Elementy nieprostokątne (trapezowe/równoległoboczne) [6]

2.0 NAROŻNIKI [7]

- 2.1 Poprzeczny element narożnikowy [7]
 - 2.1.1 Klasyczny – połączenie dwóch elementów [7]
 - 2.1.2 Pod kątem – połączenie dwóch elementów [8]
- 2.2 Podłużny element narożnikowy [9]
 - 2.2.1 Klasyczny – połączenie dwóch elementów (kombinacja kształtów i kolorów) [9]
 - 2.2.2 Pod kątem – połączenie dwóch elementów [10]
- 2.3 Narożniki 3D [11]

3.0 OKNA/DRZWI/ŚCIANY OSŁONOWE [12]

- 3.1 Zintegrowane okna, drzwi i ściany osłonowe [12]

1.0 ELEMENTY FASADOWE

1.1 Nowe możliwości architektoniczne / Qbiss One FB / Qbiss

One BF Qbiss One FB- poprzeczne złącze zagłębione, wzdłużne złącze płaskie

Podstawowy system Qbiss One B różni się tylko w odniesieniu do wzdłużnego złącza typu pióro, które jest węższe, 4mm, aby uzyskać płaski wygląd. Złącze poprzeczne pozostaje zagłębione, o szerokości 25 mm.

Rys. 1.1: Złącza poprzeczne i wzdłużne obu poziomych metod montażu

Złącze poprzeczne

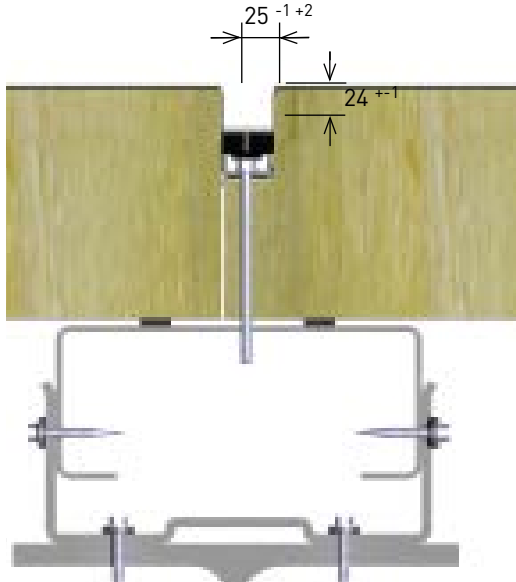

Wymiary złącza: 25 mm x 24 mm

Złącze wzdłużne

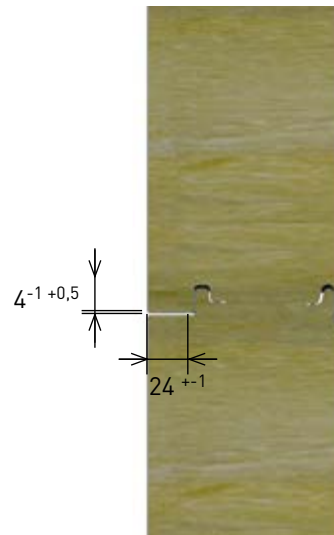

Wymiary złącza: 4 mm x 24 mm

Rys. 1.2: Element fasadowy QO B – montaż poziomy

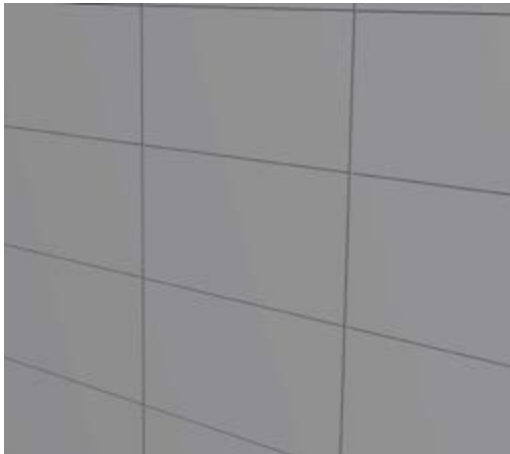

Rys. 1.4: Połączenie elementów QO FB + B – montaż poziomy

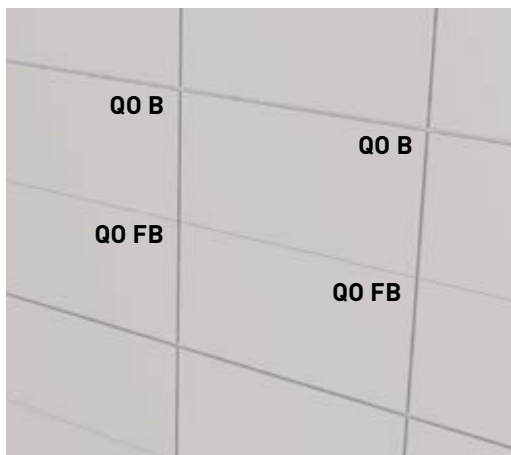

Rys. 1.3: Element fasadowy QO B – montaż pionowy



Rys. 1.5: Połączenie elementów QO FB + B – montaż pionowy

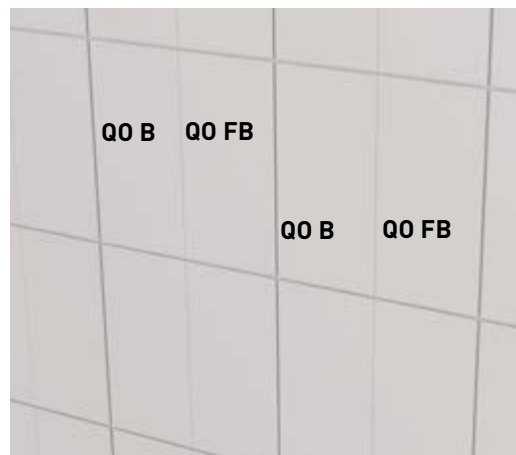

Qbiss One BF – poprzeczne złącze płaskie, wzdużne złącze zagłębione

Podstawowy system Qbiss One B różni się tylko w odniesieniu do złącza poprzecznego, w którym profil T jest wysunięty do powierzchni zewnętrznej, aby uzyskać płaski wygląd. Złącze wzdużne pozostaje zagłębione, o szerokości 23 mm i głębokości 24 mm.

Rys. 1.6: Poprzeczne i wzdużne złącze dla obu poziomych metod montażu

Złącze poprzeczne



Wymiary złącza: 25 mm

Złącze wzdużne

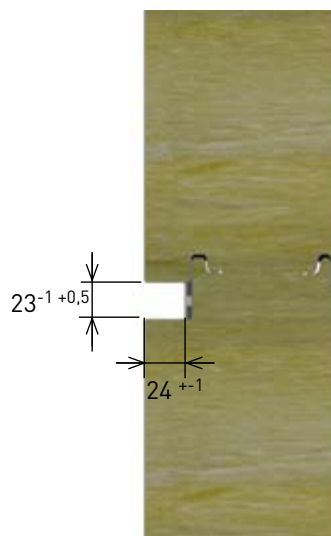

Wymiary złącza: 23 mm x 24 mm

Rys. 1.7: Montaż poziomy

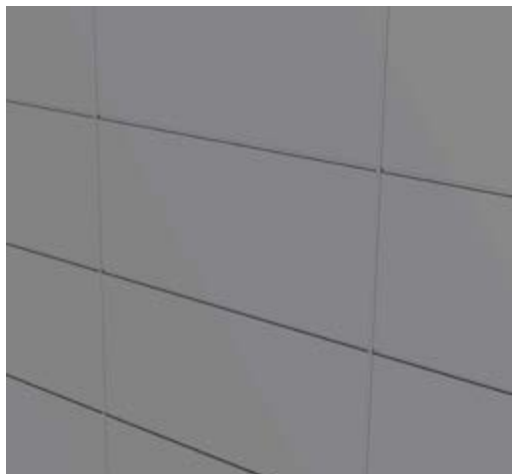

Rys. 1.8: Montaż pionowy

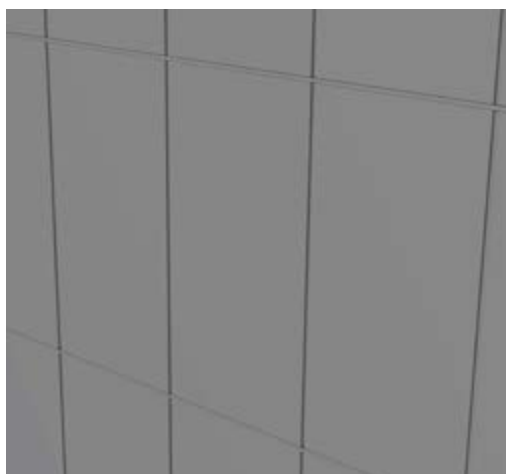

1.2 ArtMe

Wzory ArtMe można uzyskać przez stałą transformację mechaniczną 3D powierzchni elementu lub poprzez "rysowanie" na elemencie.

Dostępne są dwie opcje:

Opcja 1: z wykorzystaniem gotowych wzorów (3)

Opcja 2: opracowanie indywidualnych wzorów na życzenie klienta

ArtMe oferuje 3 podstawowe wzory fabryczne lub komponenty, które można ze sobą połączyć. Wzory te nazywają się »bubbles«, »curves« i »puzzles«.

Zaletą tej koncepcji jest to, że została sprawdzona w praktyce, posiada optymalną statykę oraz umożliwia szybki i mniej kosztowny montaż.

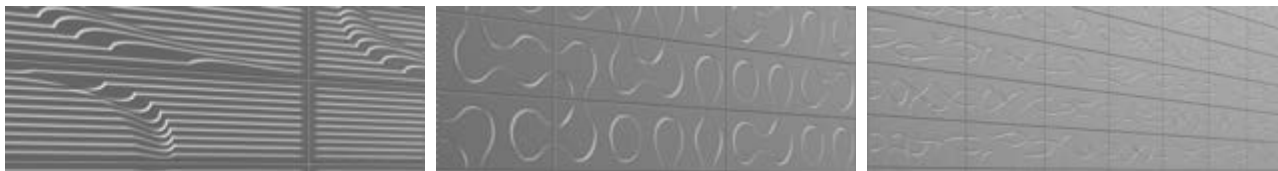

Koncepcja nr 2 wymaga opracowania kombinacji wzorów przez zespół specjalistów Trimo.



Możliwości

- wzory ArtMe mogą być stosowane wyłącznie na PŁASKICH POWIERZCHNIACH
- maksymalna długość elementu bazowego 6.5 m
- grubość materiału 0.7 mm
- powłoki stali: PVDF, PUR
- zastosowanie wzoru może zmienić własności mechaniczne elementu (konieczność sprawdzenia z wyprzedzeniem ze specjalistą Trimo)
- odległość wzoru od krawędzi Qbiss One 30 mm

Rys. 1.9: Stadion w Poznaniu, Polska



Rys. 1.10: Blackburn Central High School, UK



1.3 Elementy zaokrąglone

1.3.1 Poprzeczne

Możliwości:

- Promień - r [m]: minimum 4 m i więcej
- Grubość - S [mm]: 80 - 240
- Długość - R [m]:
 - do 3 m przy $r = 4 - 7$ m
 - do 4,5 m przy $r > 7$ m
- Forma: wypukła i wklęsła
- Wydajność: zachowana izolacyjność cieplna, odporność ogniowa, izolacyjność akustyczna
- Konsultacje: indywidualne dla każdego projektu w oparciu o niezbędne dane (r , S , R , specyfikacja projektu)

UWAGA:

Wszystkie zastosowania muszą zostać zatwierdzone przez dział wsparcia technicznego Trimo.

Rys. 1.11: Elementy zaokrąglone

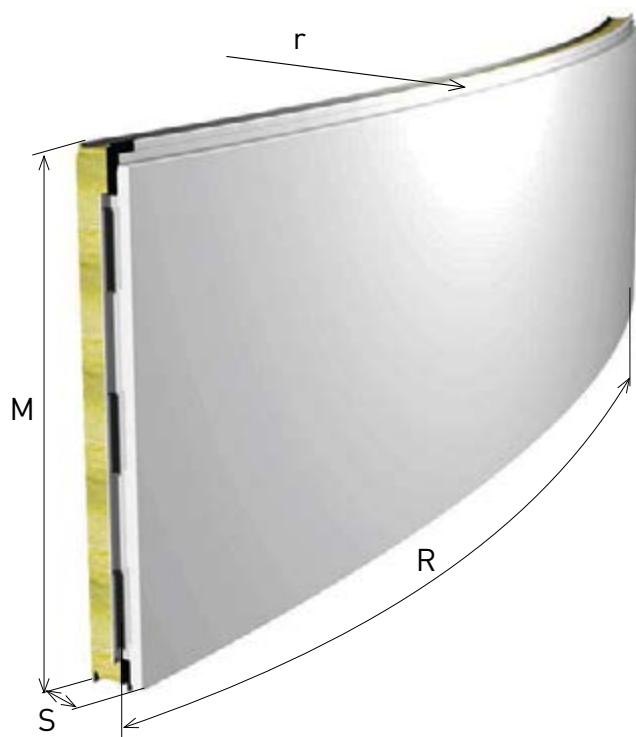

Rys. 1.11a: Elementy zaokrąglone - wypukłe

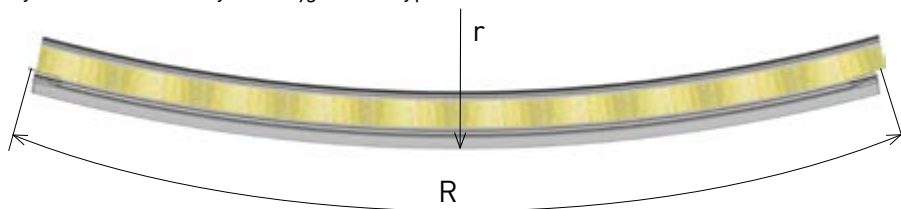

Rys. 1.11b: Elementy zaokrąglone - wklęsłe

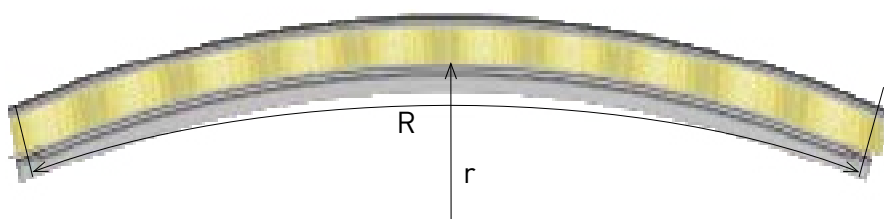

1.3.2 Wzdłużne

Możliwości:

- Promień - r [m]: minimum 4 m i więcej
- Grubość - S [mm]: 80 - 240
- Długość - R [mm]: 530 - 5700
- Forma: wypukła i wklęsła
- Wydajność: zachowana izolacyjność cieplna, odporność ogniowa, izolacyjność akustyczna
- Konsultacje: indywidualne dla każdego projektu w oparciu o niezbędne dane (r , S , R , specyfikacja projektu)

UWAGA:

Wszystkie zastosowania muszą zostać zatwierdzone przez dział wsparcia technicznego Trimo.

Fig. 1.12: Elementy zaokrąglone

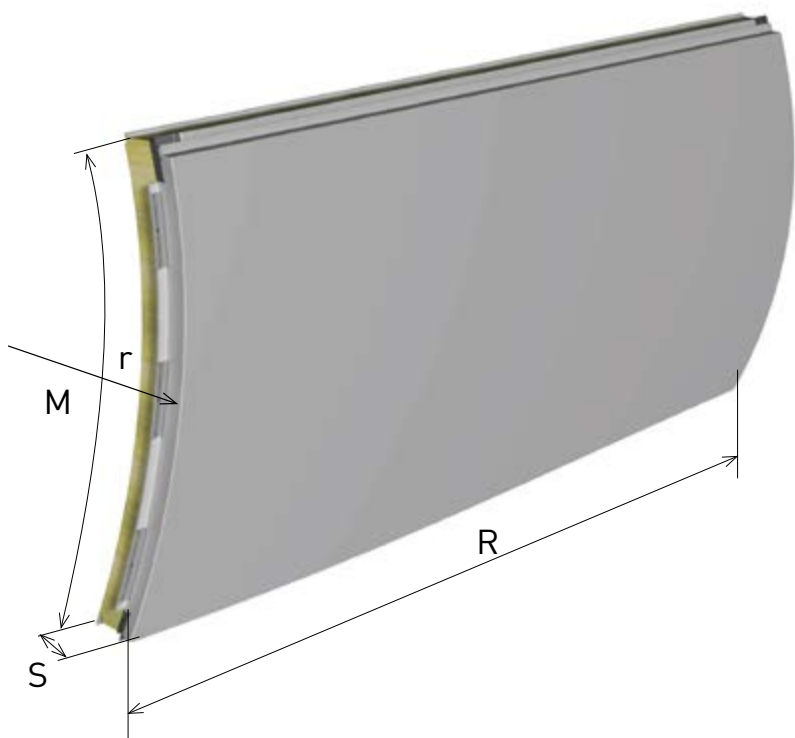

Rys. 1.12a: Elementy zaokrąglone - wypukłe

Rys. 1.12b: Elementy zaokrąglone - wklęsłe

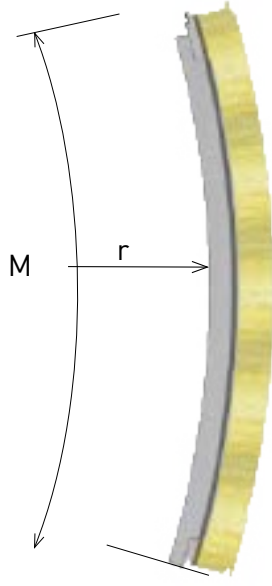
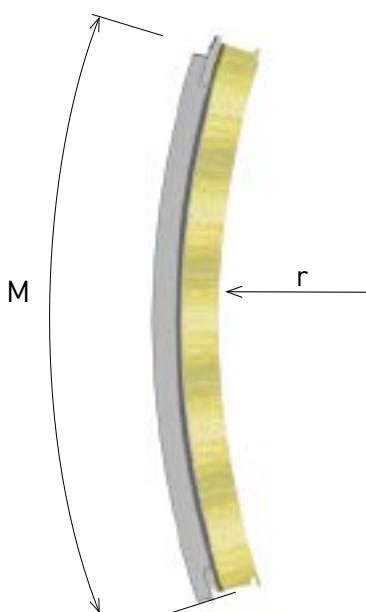

1.4 Elementy nieprostokątne (trapezowe/równoległoboczne)

Elementy o kształtach nieprostokątnych to elementy fasadowe z jedną lub dwiema ukośnymi stronami poprzecznymi – złącza podłużne (pióro/wpust) są równoległe.

UWAGA:

Wszystkie zastosowania muszą zostać zatwierdzone przez dział wsparcia technicznego Trimo.

Rys. 1.13: Montaż poziomy



Rys. 1.14: Elementy nieprostokątne (trapezowe / równoległoboczne)

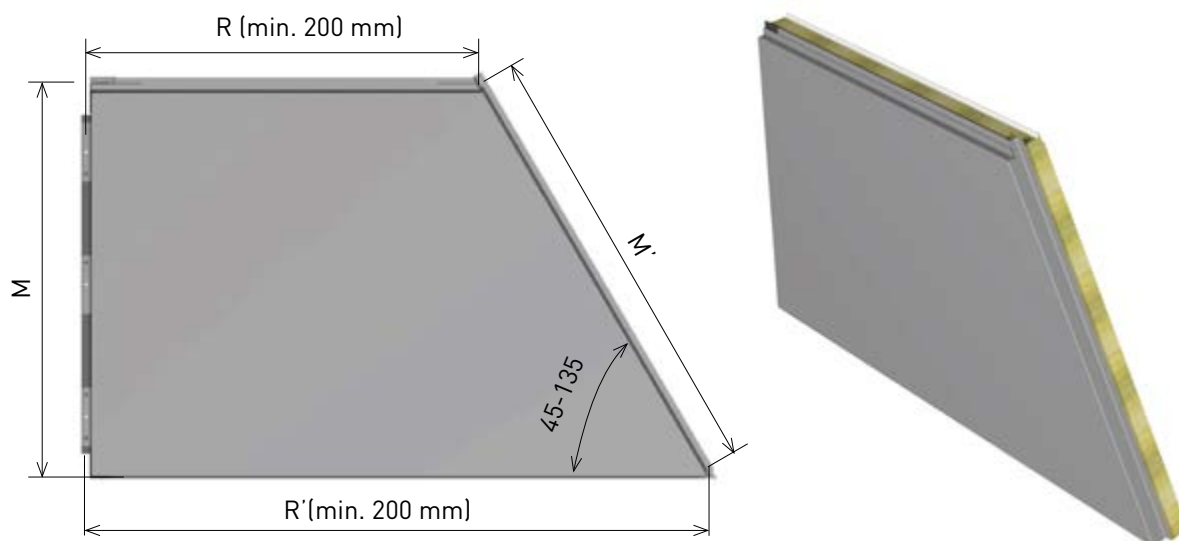

Rys. 1.15: Elementy nieprostokątne – dwie ukośne strony poprzeczne

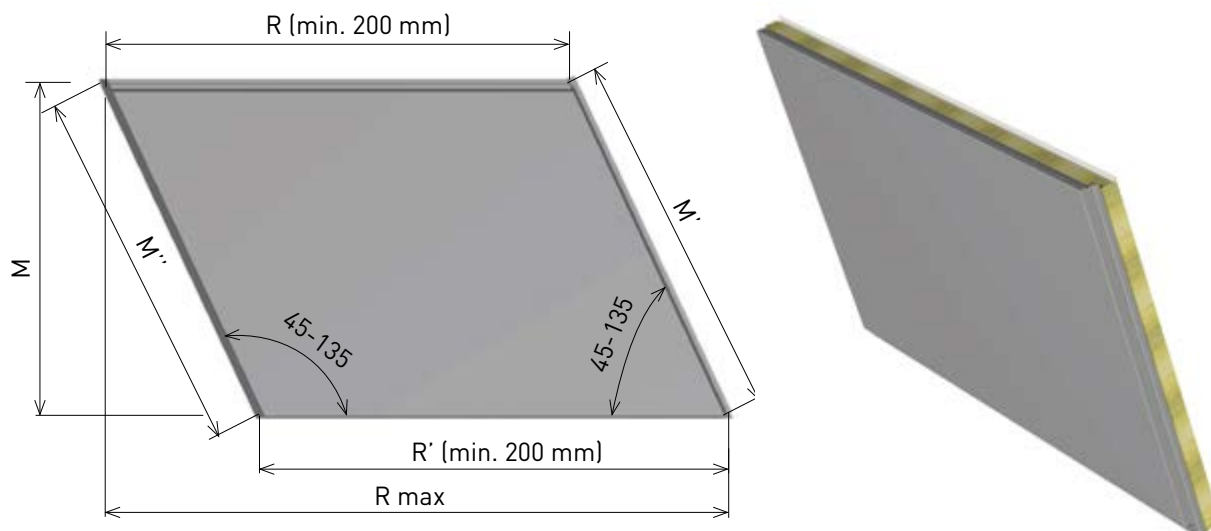

2.0 NAROŻNIKI

2.1 Poprzeczny element narożnikowy

2.1.1 Klasyczny – połączenie dwóch elementów

Możliwości:

- Połączenie dwóch różnych kolorów
- Grubość elementu S [mm]: 80 - 240
- Szerokość modułu M [mm]: 600 - 1200
- Minimalna długość ramienia [mm]: $A_{min} = B_{min} = s + 150$ mm (* Qbiss One B/F $A + B = \min. 530$ mm)
- Maksymalna długość ramienia [mm]:

A+B (max) = 2000 mm

Amax= 1000 mm; Bmax= 1000 mm

Amax= 900 mm; Bmax= 1100 mm

Amax= 800 mm; Bmax= 1200 mm

Amax= 700 mm; Bmax= 1300 mm

A+B (max) = 4100 mm

Amax= 600 mm; Bmax= 3500 mm

Rys. 2.1: Narożnik w kształcie L

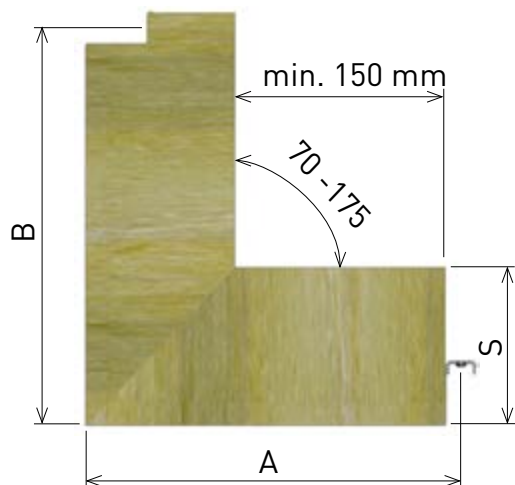

Rys. 2.2: Połączenie dwóch różnych kolorów

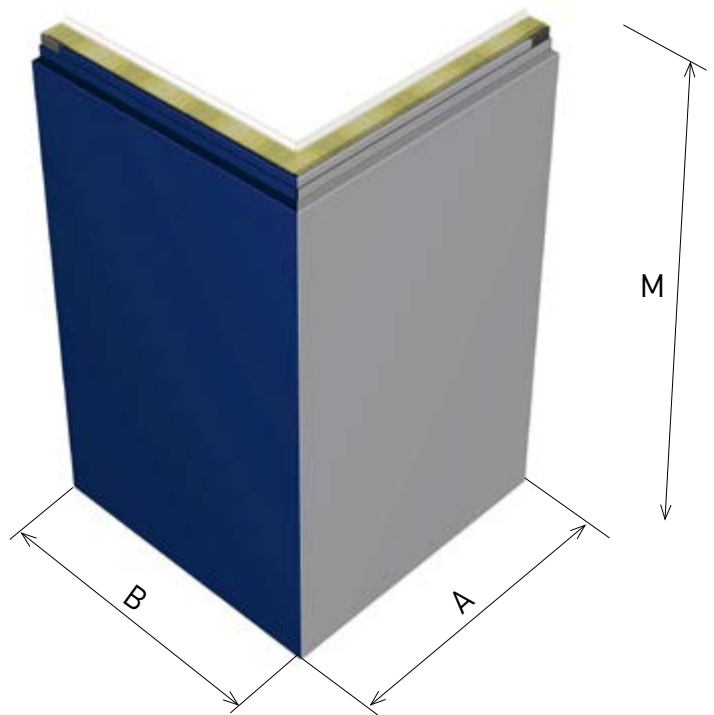

2.1.2 Pod kątem – połączenie dwóch elementów

Możliwości:

- Łączenie pod kątem
- Połączenie dwóch różnych kolorów
- Grubość elementu S [mm]: 80-240
- Szerokość modułu M, M' [mm]: 600 - 1200 , dwie różne szerokości!
 - Minimalna długość ramienia [mm]: $A_{min} = B_{min} = s + 150$ mm (*Qbiss One $B/F A + B = \min. 530$ mm)
 - Maksymalna długość ramienia [mm]:
 - $A_{max} = 1000$ (1500)
 - $B_{max} = 1500$ (1000)
 - Kąt między ramionami: 90°
 - Kąt nachylenia: $45^\circ - 135^\circ$

UWAGA:

Wszystkie zastosowania muszą zostać zatwierdzone przez dział wsparcia technicznego Trimo.

Rys. 2.3: Narożnik w kształcie L - pochylone strony poprzeczne

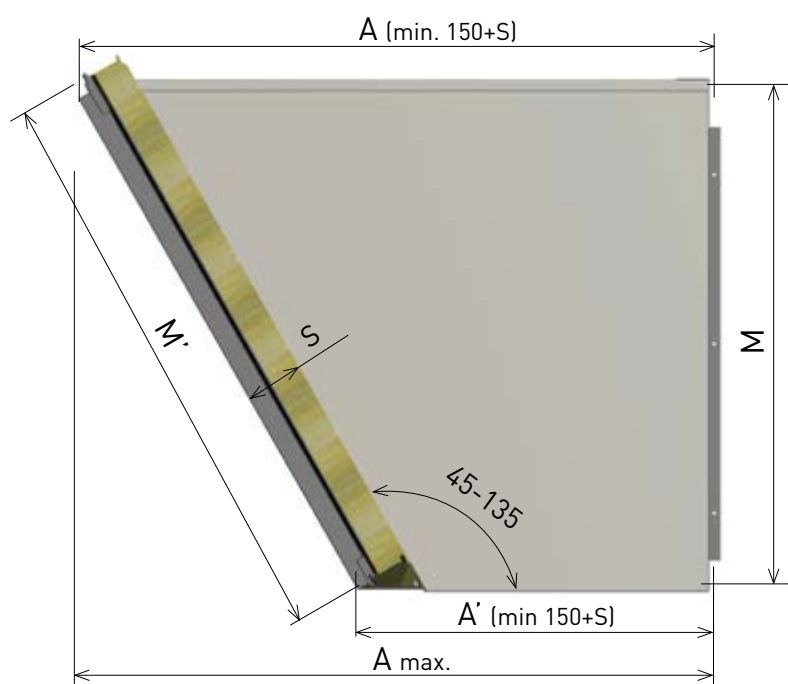

Rys. 2.4: Narożnik w kształcie L - pochylone strony poprzeczne

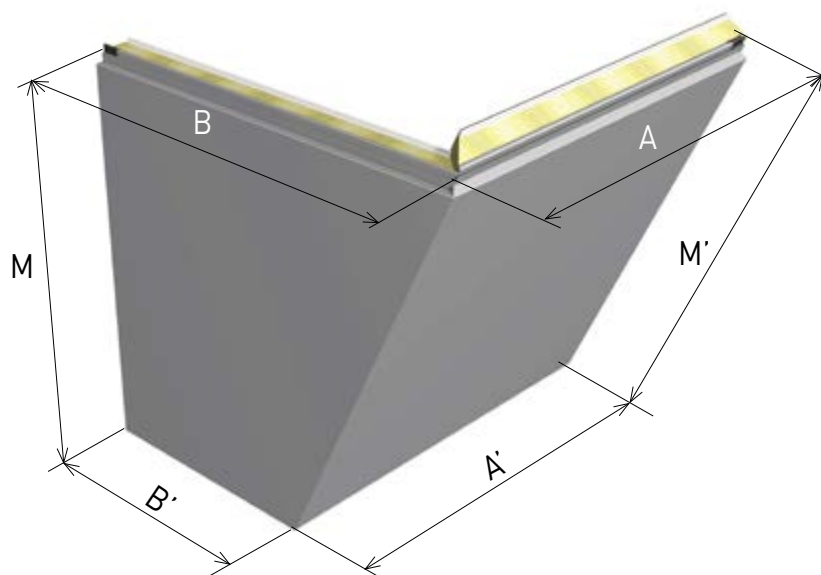

2.2 Podłużny element narożnikowy

2.2.1 Klasyczny – połączenie dwóch elementów (kombinacja kształtów i kolorów)

Możliwości:

- Combining two different colours
- Połączenie dwóch różnych kolorów
- Grubość elementu S [mm]: 80, 100, 120, 133, 150
- Szerokość modułu M [mm]: 600 - 1200
- Minimalna długość ramienia [mm]:
 - Amin = 150 (200)
 - Bmin = 200 (150)
 - A+B = min. 600 mm
- Maksymalna długość ramienia:
 - Amax = Bmax = 800 mm & A+B = max. 1600 mm
 - Długość elementu R [mm]: 530 - 6500
- Kąt między ramionami 70° - 175°

Rys. 2.5: Narożnik w kształcie L

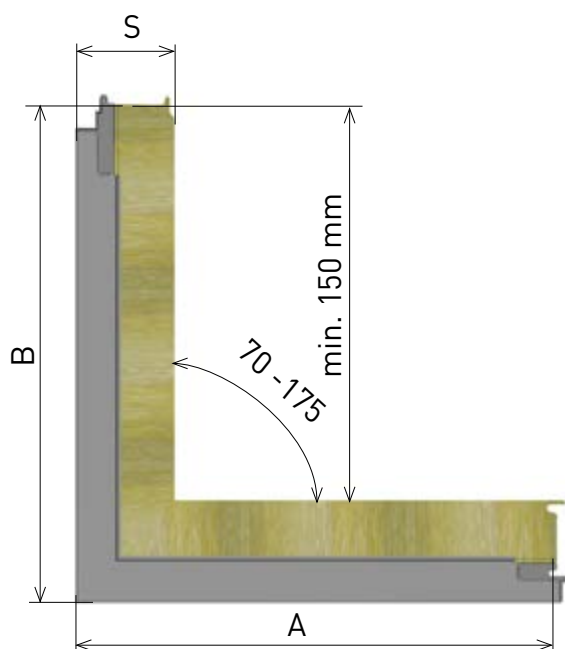

Rys. 2.6: Połączenie dwóch różnych kolorów

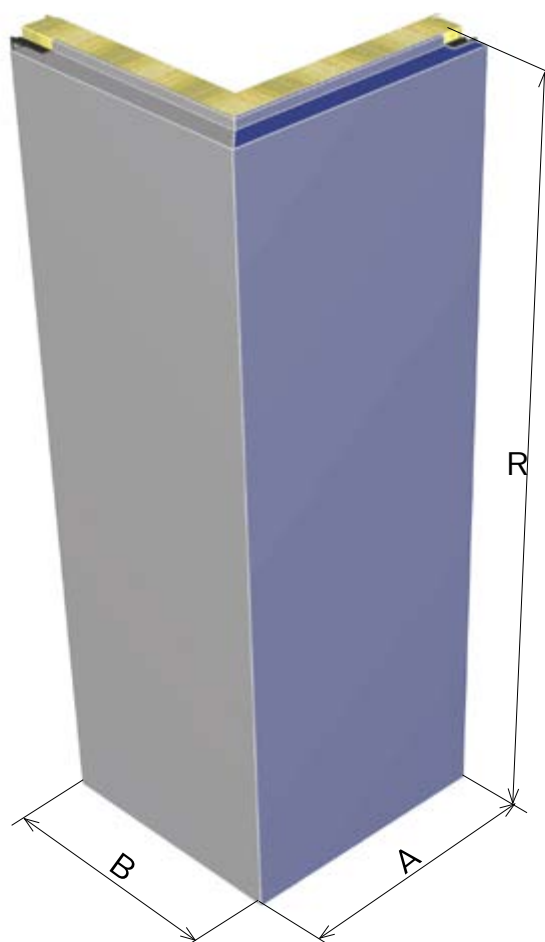

2.2.2 Pod kątem – połączenie dwóch elementów

Możliwości:

- Pod kątem
- Połączenie dwóch różnych kolorów
- Grubość elementu S [mm]: 80, 100, 120, 133, 150
- Szerokość modułu M [mm]: 600 - 1200
- Minimalna długość ramienia [mm]:
 - Amin = 150 (200)
 - Bmin = 200 (150)
 - A+B = min. 600 mm
- Maksymalna długość ramienia: Amax = Bmax = 800 mm & A+B = max. 1600
- Długość elementu R [mm]: 530 - 6500
- Kąt między ramionami: 70° - 175°
- Kąt nachylenia: 45° - 135°

UWAGA:

Wszystkie zastosowania muszą zostać zatwierdzone przez dział wsparcia technicznego Trimo.

Rys. 2.7: Narożnik w kształcie L

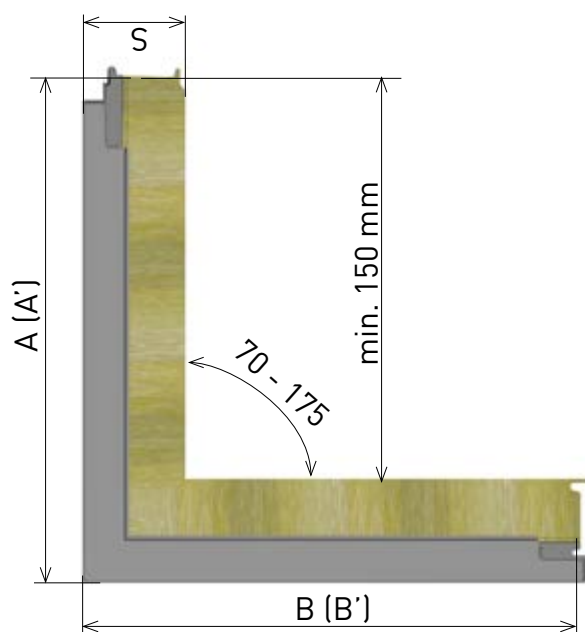

Rys. 2.8: Narożnik pod kątem

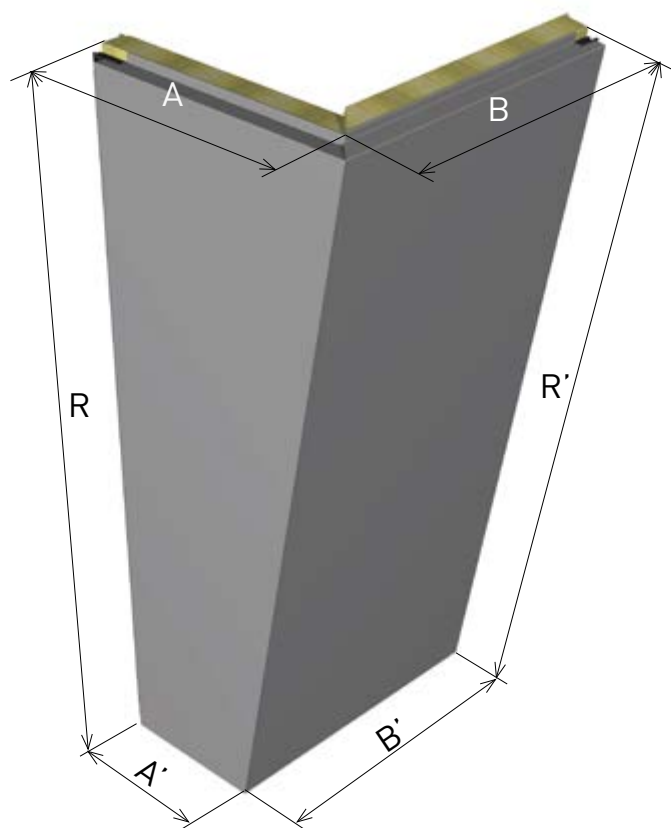

2.3 Narożnik 3D

Narożnik 3D został opracowany w taki sposób, że element narożnikowy Qbiss One jest umieszczony poziomo i zagięty poniżej 45° w kierunku poprzecznym.

UWAGA:

Wszystkie zastosowania muszą zostać zatwierdzone przez dział wsparcia technicznego Trimo.

Rys. 2.9: Narożnik 3D pod kątem

Widok z przodu

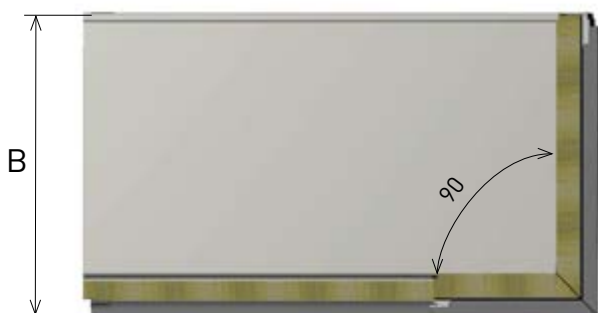

Rzut izometryczny – widok zewnętrzny

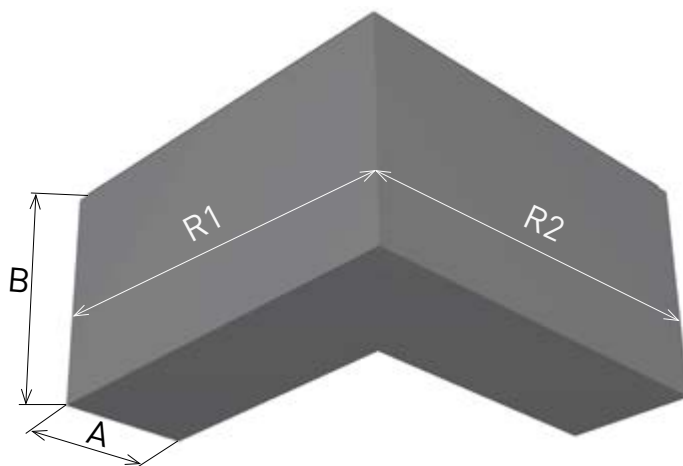

Widok z góry

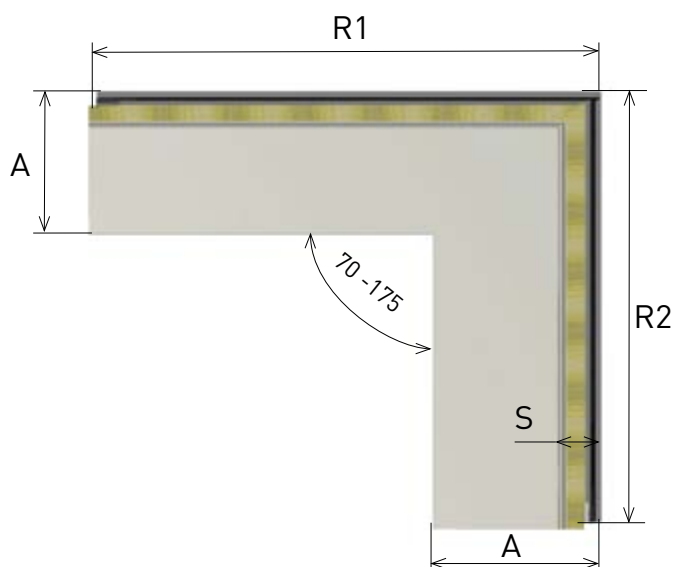

Rzut izometryczny – widok wewnętrzny

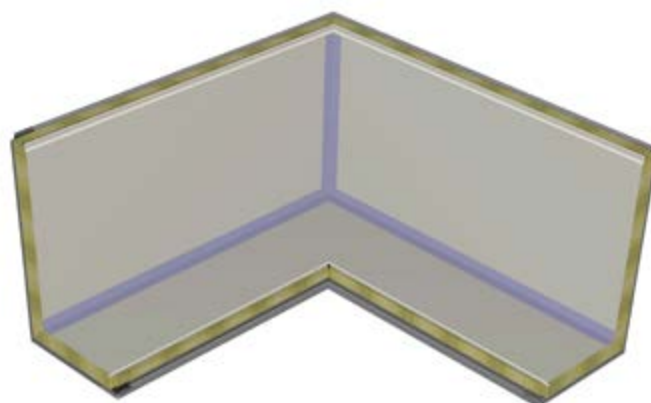

3.0 OKNA/DRZWI/ŚCIANY OSŁONOWE

3.1 Zintegrowane okna, drzwi i ściany osłonowe

Modularny system fasadowy Qbiss oferuje szeroki wybór estetycznych, wysokiej jakości rozwiązań dla otworów okiennych, drzwiowych i innych. Ramy wykonane są z profili aluminiowych ze zintegrowaną barierą cieplną, która zapewnia stabilność termiczną powietrza wewnętrznego. Rozwiązanie umożliwia szybki montaż i efektywne powielanie detali fasadowych. Dostępne są poniższe typy ram i okien.

OTWORY OKIENNE I DRZWIOWE

Typy (wykonalne kombinacje montażu: A, B, C):

TYP 1 równy wymiarowi elementu fasadowego

Typ 1.1 – widoczne złącze

Typ 1.2 – widoczne złącze z przesunięciem

TYP 2 nie w wymiarze elementu

Typ 2.1 – z zakrytymi krawędziami, okna mniejsze od elementu

Typ 2.2 – z zakrytymi krawędziami, okna większe od elementu

Połączenie okna i przeszklenia

A – Rama aluminiowa (blind frame)

B – Rama aluminiowa + szkło stałe

C – Rama aluminiowa + przeszklenie z funkcją otwierania

Rys. 3.1: TYP 1 - w wymiarze elementu

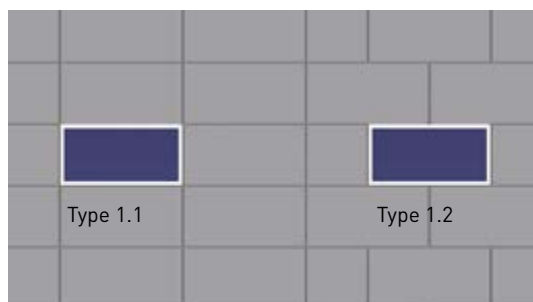

Rys. 3.2: TYP 2 - nie w wymiarze elementu

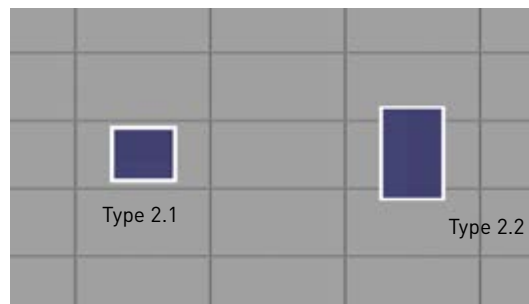

! UWAGA:

- Konstrukcja wsporcza dla miejsc otworów musi być określona w obliczeniach statycznych.

System fasadowy Qbiss One umożliwia integrację z różnymi systemami okien, drzwi i ścian osłonowych dostępnymi na rynku.

Dodatkowych informacji udziela dział wsparcia technicznego Trimo, tech.info@trimo.si.



TRIMO POLSKA SP. Z O.O.

UL. RABCZAŃSKA 31 02-912

WARSZAWA

T: +48 691 539 255

T: +48 605 099 188

TRIMO.PL@TRIMO-GROUP.COM

WWW.TRIMO-GROUP.COM

Informacje zawarte w tych mediach są poufne i mogą być prawnie uprzywilejowane. Są one przeznaczone dla wskazanego adresata (adresatów), a dostęp do niego i korzystanie z niego przez jakąkolwiek inną osobę (osoby) jest nieautoryzowany. Trimo Group posiada pełne prawa autorskie do informacji i szczegółów podawanych na tym nośniku, dlatego wszelkie niedozwolone odtwarzanie i dystrybucja są surowo zabronione. Dotożono starań, aby informacje/szczegóły były dokładne, poprawne i kompletne, a nie wprowadzające w błąd, jednak Trimo, w tym jej spółki zależne, nie ponosi odpowiedzialności za błędy lub informacje, które okazały się wprowadzające w błąd. Informacje / dane na tym nośniku są przeznaczone wyłącznie do celów ogólnych. Korzystanie z niego odbywa się z własnej inicjatywy i odpowiedzialności za zgodność z lokalnymi przepisami. Wszelkie odchylenia w szczegółach i rozwiązaniach projektowych są odpowiedzialnością użytkownika. W żadnym wypadku nie ponosimy odpowiedzialności za jakiegokolwiek straty lub szkody, w tym bez ograniczeń, pośrednie lub wtórne straty lub szkody, lub jakiegokolwiek straty lub szkody wynikające z zysków, strat wynikających z użycia tego nośnika lub w związku z nim. Wszystkie informacje podawane przez Trimo Group podlegają ciągłym aktualizacjom, a informacje/szczegóły zawarte na tych nośnikach są aktualne w dniu ich wydania. Użytkownik jest odpowiedzialny za uzyskanie najbardziej aktualnych informacji z Trimo, jeśli informacje/szczegóły są wykorzystywane w projekcie.

Ostatnia wersja tego dokumentu jest dostępna na stronie www.trimo.pl

Informacje dotyczące dostawy ptyt zawarte są w Ogólnych Warunkach Sprzedaży (<https://trimo-group.com/en/trimo/general-conditions-of-sale>).